

شرکت بهین نما گستر سرد

تامین و تولید در، پنجره و نمای مدرن

Windows, Doors and Facades

Catalogue
2021





Behin Nama



تهران - بلوار آیت الله سعیدی - مجتمع تجاری اداری تندیس طبقه دوم - واحد ۵
کدپستی : ۳۳۱۹۶۱۳۴۹۸
تلفن : ۰۲۱۵۵۲۸۹۰۴۶

📍 Unit 5, 5th floor, Tandis commercial office complex, Ayatollah Saeedi Blvd,
Tehran, Iran
Postal code: 3319613498
📞 Tell: 02155289046

تهران - شارع آیت الله سعیدی - مجمّع تجاري والإداري - الطابق الثاني - الشقة 5
الرمز البريدي: ۳۳۱۹۶۱۳۴۹۸
الهاتف: ۰۲۱۵۵۲۸۹۰۴۶

گرگان - شهرک صنعتی کردکوی - بلوار صنعت - خیابان صنعت ۴
تلفن : ۰۱۷۳۴۳۵۳۷۱۷

📍 4th Sanat street, Sanat Blvd, Kordkoy Industrial park
Gorgan, Iran
📞 Tell: 01734353717

گرگان - مدینة کرد کوي الصناعية - شارع صنعت - شارع صنعت 4
الهاتف: ۰۱۷۳۴۳۵۳۷۱۷

 <http://behinfacade.com>

 info@behinfacade.com

 +98 9124316926

 behinfacade

 @behinfacade

فهرست Index

Introduction	نبذة حول الشركة	معرفی شرکت	5
Vision/ Mission/ Values	تطلعاتنا	چشم انداز	6
Why Behin Nama	"لماذا شركة" بهين نما	چرا بهين نما	9
Services	خدماتنا	خدمات	12
R & D	R & D	تحقيق و توسعه	13
Our Products	منتجاتنا	محصولات	
Hinged windows	منظومات الشبابيك المفصلية	سیستم های پنجره لولایی	14
Hinged Doors	منظومات الأبواب	سیستم های درب	20
Folding Door	منظومات الأبواب الأکوردیونیة	سیستم های درب آکاردئونی	24
Sliding	منظومات منزلقة سکک	سیستم های کشویی	27
Lift & Slide	منظومات سحب	سیستم های لیفت اسلاید	33
Façade	منظومات الواجهات	سیستم های نمای مدرن	35
Skylight	منظومات السقف الزجاجية	سیستم های سقف شیشه‌ای	46
Handrail	منظومات المحجرات السياج	سیستم های نرده شیشه‌ای	49
Specialized facade fittings	توصيلات الواجهات الخاصة	اتصالات تخصصی نما	52
Factory	المصنع	کارخانه	55



استراتژی بهین نما

Organization Strategy

معرفی بهین نما

شرکت بهین نما گستر سرمد، با نام تجاری بهین نما فعالیت خود را در بخش های مشاوره، ساخت و اجرای پوسته ی خارجی ساختمان و اجزاء آن متمرکز نموده است. در، پنجره، نمای مدرن، سازه های الحاقی همه و همه بخش های هستند که مجموعه بهین نما برای ارائه آن به مشتریان در حال برنامه ریزی و اقدام است.

ما در سازمان خود بر اساس تجربه و تخصص با تحلیل درخواست های مشتریان و کارفرمایان به دنبال ارائه مشاوره ، ساخت و تولید محصول و یا خدماتی هستیم که رضایت مخاطبان شرکت را به عنوان سرمایه های اصلی محقق سازد، بهره مندی از مواد مطلوب، ماشین آلات به روز و همکاری متخصص گام اولیه ی است که برای این مهم برداشته ایم.

ما به دنبال آن هستیم نقش خود را در بخش مهندسی ، ساخت و بهره برداری سازه ها و ساختمان ها به به نحوی ایفا کنیم که موجب یک همکاری پایدار میان تامین کنندگان ، تولید کنندگان و مصرف کنندگان باشد.

باعث افتخار ما خواهد بود تا مجموعه بهین نما را از خودتان بدانید و ما را از نظرات خود بهره مند سازید.

Behin Nama

Sarmad Gostar Behin Nema Company is employed in consulting, manufacturing and execution of external shell (Facade) of the building and its components.

In our organization, by analyzing the requests of customers and employers, we seek to provide consulting, manufacturing and production of products or services that achieve the satisfaction of the company's audience as the main assets. benefit from desirable raw materials, up-to-date machinery and Expert partners is the first step we have taken to achieve this goal.

We really appreciate it if you contact with us.

نبذة عن الشركة

تنشط "شركة بهین نما گستر سرمد" في مجال الإستشارات وإنتاج وتنفيذ واجهات المباني الخارجية وأجزائها. نقوم في المؤسسة بتحليل طلبات الزبائن وأصحاب العمل ونقدّم لهم الإستشارات إضافة الى إنتاج وصناعة البضائع أو الخدمات التي تلبّي احتياجات عملاء الشركة الهدف و رغبتهم باعتبارهم ثروتها الرئيسية، واستخدام أفضل المواد الأولية والأجهزة الحديثة الى جانب الإستعانة بزملائنا المختصين، لتكون الخطوة الأولى التي خطوناها في هذا الطريق.

وسيكون من دواعي سرورنا أن نعتبروا أنفسكم من أسرة فريق "بهین نما" وأن تطلعونا على مقترحاتكم.



چشم انداز بهین نما

- قرار گرفتن در بین برترین و تخصصی ترین تامین و تولیدکننده در، پنجره و نمای مدرن در کشور

ماموریت بهین نما

- بهره مندی از توان نیروی انسانی متخصص و متعهد و استفاده از ماشین آلات روز جهت تامین و ساخت محصولی باکیفیت متمایز

ارزش های بهین نما

- مشتری مداری و کسب میزان حداکثری رضایت مشتریان
- اجرای مدیریت دانش، خلاقیت و نوآوری ، کارگروهی و یکپارچگی تیمی
- توجه خاص به منابع انسانی به عنوان اصلی ترین و ارزشمندترین سرمایه سازمان
- همگامی با دانش فنی ، مهندسی روز
- بهبود مستمر سیستمها و بهسازی فرآیندهای سازمان
- برقراری ارتباطات و تعامل مناسب و موثر با کلیه ذینفعان سازمان
- حس مسئولیت پذیری اجتماعی و پاسخگویی

Vision

- Being among the top and most specialized supplier and manufacturer of modern doors, windows and facades in the country

Mission

- Benefit from the production capacity of expert and committed human resources and using modern machines to prepare and manufacture products with excellent quality

values

- Customer orientation and achieving maximum customer satisfaction,
- Implementation of knowledge management, creativity and innovation, teamwork and team integration,
- Paying attention to human resources as the main and most valuable asset of in the organization,
- Keep up with technical knowledge, modern engineering,
- Continuous improving of systems and organizational processes,
- Establishing appropriate and effective communication and interaction with all stakeholders,
- Sense of social responsibility and accountability,

تطلعات شركة بهين نما

- نتطلع لكي نكون ضمن أفضل موفّري ومنتجي الأبواب والنوافذ والواجهات المتطورة في البلاد وأكثرها تخصصاً

مهمة بهين نما

- الإستعانة بقدرات كوادر الشركة المختصين والملتزمين واستخدام الأجهزة المتطورة لتوفير وإنتاج بضاعة متميّزة في الجودة

القيّم التي تتبناها بهين نما

- رعاية حقوق العملاء ونيل أقصى درجات الثقة
- الإهتمام بالموارد البشرية الزبدة باعتبارها الثروة الرئيسية القيّمة للمؤسسة
- تطبيق الإدارة العلمية والإبداع الخلاق والعمل الجماعي الموحد والمنظّم
- مساندة الخبرات الفنية والهندسية الحديثة
- التطوير المستمر للمنظومات وتطوير مراحل العمل بشكل مؤسّساتي
- التركيز على التواصل وإيجاد أفضل العلاقات الفاعلة مع أصحاب العلاقة بالمؤسسة
- تحمّل المسؤولية الإجتماعية والتعاطي معها

چرا بهین نما

تامین مواد اولیه با کیفیت برتر



نوآوری و دانش فنی



تضمین کیفیت برای تمامی محصولات



رعایت اصول محیط زیست



محاسبه قیمت تمام شده اقتصادی



Why Behin Nama

Supply of superior quality raw materials



Quality assurance for all products



Innovation and technical knowledge



Calculate the economic cost price



Observance of environmental principles



لماذا بهين نما

توفير أفضل المواد الأولية عالية الجودة



ضمان الجودة لجميع المنتجات



التطوير وتحقيق الخبرات الفنية



رعاية الأهداف البيئية



التقليل من سعر التكلفة الى درجة إقتصادية



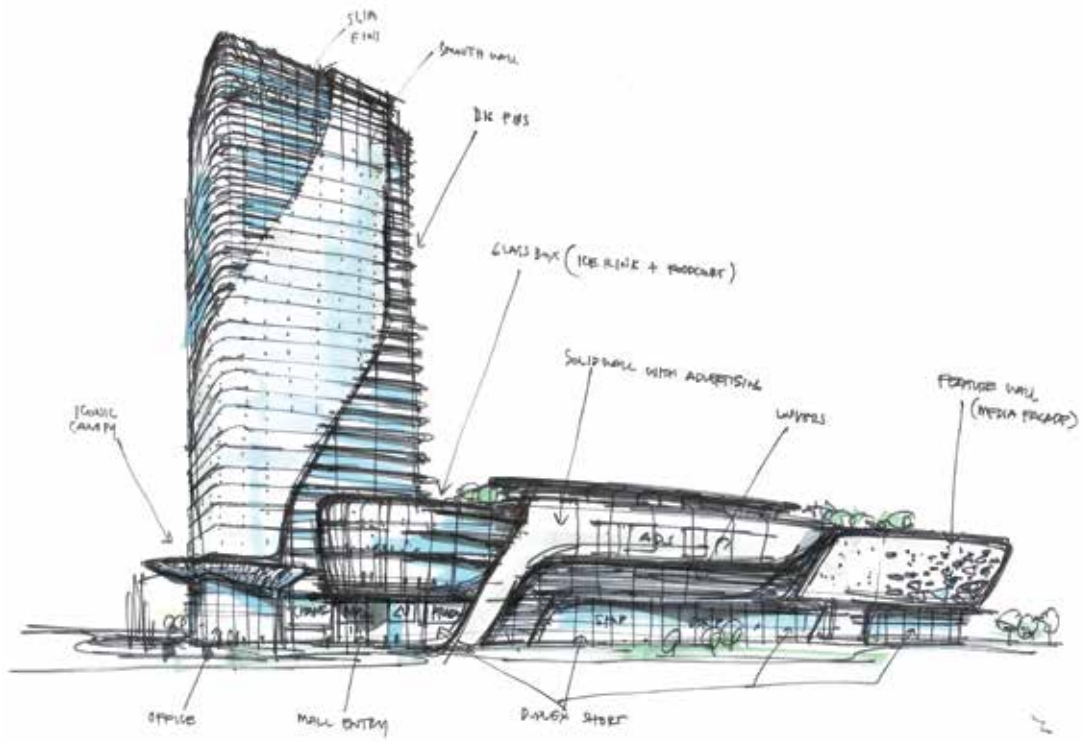

خدمات

امروزه رقابت برای ارائه خدمت و یا تولید محصول در کنار تمام محاسنی که داشته است، بر خلاف ظاهر آن انتخاب را برای مشتریان سخت تر کرده است انجام مشاوره به عنوان بخشی مجزا در مجموعه ی بهین نما در راستای حل این موضوع برنامه ریزی شده است. ما خود را در قبال معرفی محصولی مطلوب ، خدماتی ممتاز و یا ارائه پیشنهادی برای اجرا مسئول می دانیم.

Services

Today, the variety of products and high demands of customers have made us in the Behin Nama collection to consider services as a main task.

We consider ourselves responsible for introducing desirable products, excellent services and offering proposals for implementation.

خدماتنا

إنّ تنوع منتجاتنا وطلبات عملائنا المتزايدة جعلتنا نحن في فريق "بهين نما" نعتبر تقديمنا للخدمات جزء من واجبنا الرئيسي ونعتبر أنفسنا مسؤولين تجاه تقديم منتجات ذات جودة عالية وخدمات ممتازة أو تقديم مقترحات لتطبيقها على أرض الواقع.

تحقيق و توسعه

با هدف گسترش تنوع محصولات، بهبود و یا ارتقای محصولات موجود و همچنین عیب‌یابی از برنامه‌های راهبردی در بخش‌های مختلف شرکت، فرآیندهای تولید محصولات اقدامات و فعالیت‌ها با در نظر گرفتن هرم ارزش‌ها انجام می‌شود. این مجموعه مورد تأیید مرکز تحقیقات صنعتی ایران جهت ارتباط خود با R&D واحد واحدهای دیگر از قبیل بازرگانی، مالی، تولید و کنترل کیفیت برای اطلاع از میزان رضایت مشتریان و تأمین نیاز مخاطبان بر اساس فرآیندهای مشخص و سامان یافته انجام داده تا با سازمان بهین نما بتواند پاسخگوی نیاز مخاطبان خود باشد.

R & D

With the aim of expanding the variety of products, improving or upgrading existing products, as well as troubleshooting strategic plans in different parts of the company, product production processes, actions and activities are performed by considering the value pyramid. The R&D unit of this complex is approved by the Industrial Research Center of Iran. In order to satisfy customers based on specific and organized processes, it plans and controls the communication between the units so that it can meet the needs of its audience.

R & D

تست‌خدم الشركة برمجيات استراتيجية في مختلف اقسامها لزيادة تنوع منتجاتها الحالية والتعرف على المعايير والإشكالات ومراقبة إنتاج البضاعة وسير الإجراءات والنشاطات مع الأخذ بنظر الاعتبار هرم القيمة. في المجمع بمصادقة مركز الأبحاث الصناعية الإيراني (R&D) يحضى قسم الأبحاث والتطوير ويعمد بمهمة التنسيق فيما بين مختلف الأقسام بما فيها القسم التجاري، المالية، والقسم الإنتاجي، والسيطرة النوعية لغرض معرفة مقدار رضا الزبائن وتوفير احتياجات مخاطبيها على أساس معطيات واضحة ومرتبّة لتتمكن مؤسسة "بهين نما" من تلبية احتياجات المستهلكين.



سیستم‌های پنجره لولایی

BF48 , BFT50 , BFT60, BFT68



پنجره‌های لولایی

Hinged windows

Manufactured with aluminium, our unique windows offer elegant and narrow sight lines alongside a full range of features, options and finishes. Wide expanses of glazing can be achieved to create a relaxed and comfortable living environment for you and your family to enjoy. With minimal maintenance and full guarantees, you can rest assured that you are installing the most reliable windows available.



BF48

پنجره لولایی نرمال
Non-insulated window system

Behin Nama

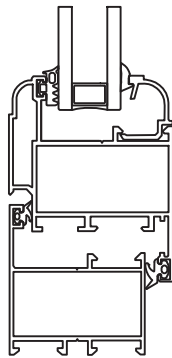

Frame depth	48 mm
Sash depth	56 mm
Overlap dimension	6 mm
Infill depth	4-26 mm





BFT50

پنجره لولایی ترمال بریک
Thermal break window system

Behin Nama

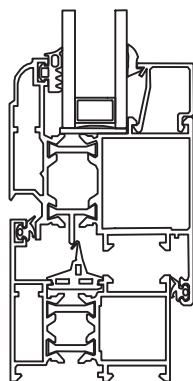

Frame depth	50 mm
Sash depth	58 mm
Overlap dimension	6 mm
Infill depth	4-26 mm
Polyamide Sticks	14.8 mm

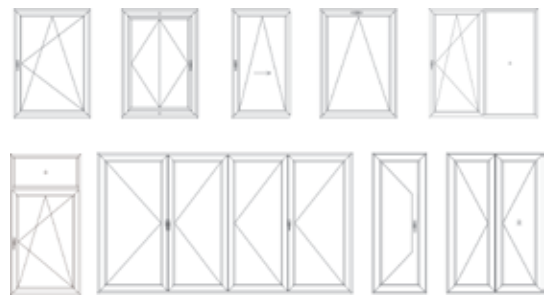



BFT60

پنجره لولایی ترمال بریک
Thermal break window system

Behin Nama

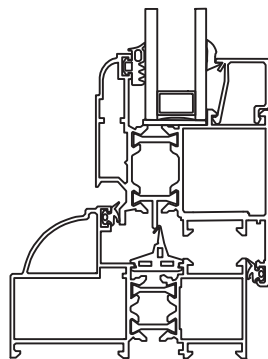

Frame depth	60 mm
Sash depth	58 mm
Overlap dimension	6 mm
Infill depth	4-26 mm
Polyamide Sticks	14.8 mm

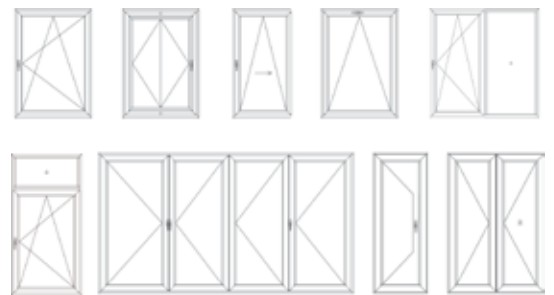



BFT68

پنجره بازشو مخفی
Hidden vent window system

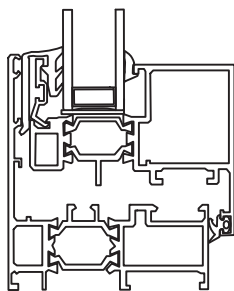

Frame depth	68 mm
Sash depth	70 mm
Overlap dimension	6 mm
Infill depth	4-26 mm
Polyamide Sticks	14.8 mm



Behin Nama



سیستم‌های درب

BF56, BFT58



سیستم‌های درب

Hinged Doors

Our aluminium window and door systems are inherently strong, lightweight and sustainable, providing contemporary aesthetic profiles along with exceptional performance.

Secure and robust, our systems have been designed to meet and exceed requirements, while a complete range of accessories, design options and configurations offers unrivalled flexibility in terms of aesthetics and functionality.



Frame depth	56 mm
Sash depth	56 mm
Overlap dimension	6 mm
Infill depth	4-26 mm

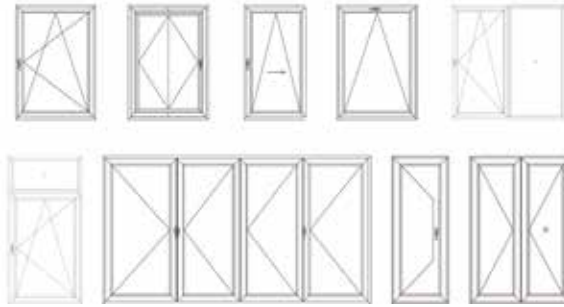
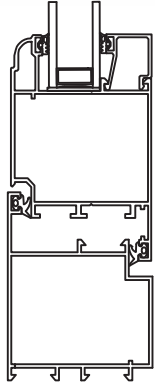

Behin Nama

BF56

سیستم درب نرمال
Non-insulated door system





Frame depth	60 mm
Sash depth	58 mm
Overlap dimension	6 mm
Infill depth	4-26 mm
Polyamide Sticks	14.8 mm

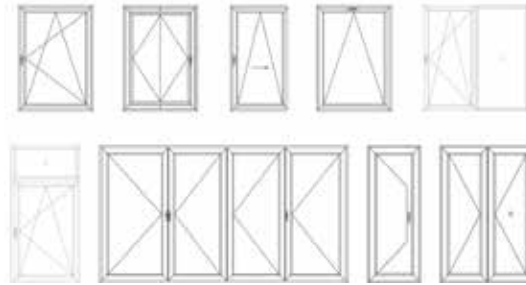
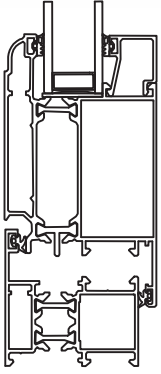

Behin Nama

BFT58

سیستم درب ترمال بریک

Thermal break door system





سیستم‌های درب آکاردئونی

BFF50



سیستم‌های درب آکاردئونی

Folding Door

Our aluminium folding door systems combine the strength and lightweight properties of aluminium with form and function of the highest standard. Highly versatile and configurable, they offer maximum control over the style and operation of the doors, accommodating the design specifications of any project. Multiple panels can be added with open in or open out door options for faultless operation, with accessibility and security at the heart of our systems.



BFF50

درب آکاردئونی



Frame depth	50 mm
Sash depth	50 mm
Polyamide Sticks	14.8 mm

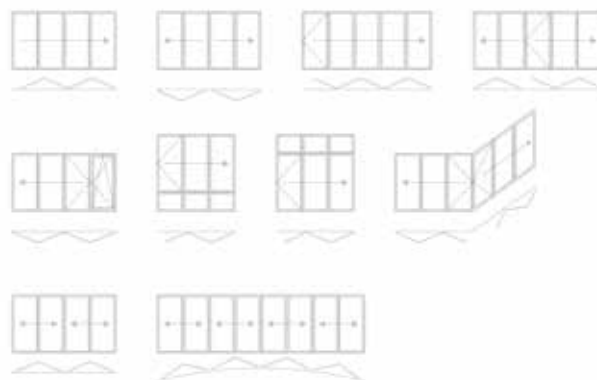
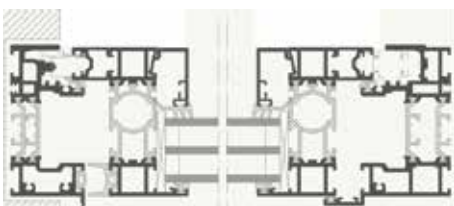

Behin Nama



سیستم‌های کشویی

BF77, BF94 , BFT77 , BFT96, BFL137,BFL143



سیستم‌های کشویی

Sliding systems

aluminium sliding systems offer slim profiles and enable large expanses of glazing to maximise light transmission, while maintaining internal temperatures and weather tightness when closed. Robust and durable, they are highly secure and rigorously tested to meet industry regulations. Through a wide range of standard and optional features, our sliding door systems can achieve the right look and performance for any project.



BF77

سیستم کشویی نرمال
Non-insulated silde system



Frame depth	77 mm
Sash depth	38 mm
Infill depth	4-22 mm

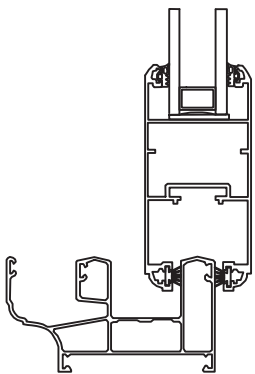

Behin Nama



BF94

سیستم کشویی نرمال
Non-isulated silde system



Frame depth	94 mm
Sash depth	38 mm
Infill depth	4-22 mm

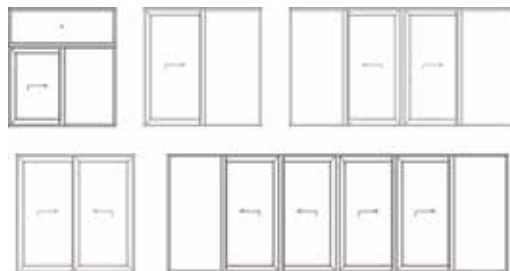
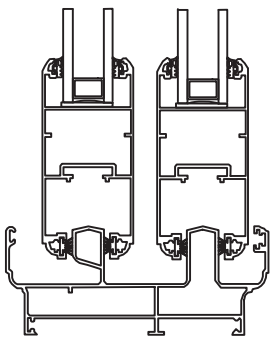

Behin Nama



BFT77

سیستم کشویی ترمال بریک

Thermal break slide system

Behin Nama



Frame depth	77 mm
Sash depth	38 mm
Infill depth	4-22 mm
Polyamide Sticks	14.8 mm

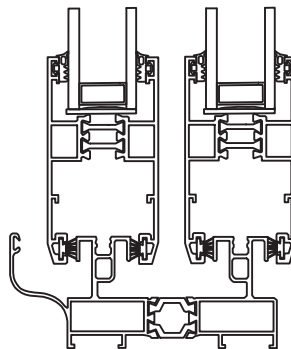



BFT96

سیستم کشویی ترمال بریک

Thermal break slide system



Frame depth	96 mm
Sash depth	38 mm
Infill depth	4-22 mm
Polyamide Sticks	14.8 mm

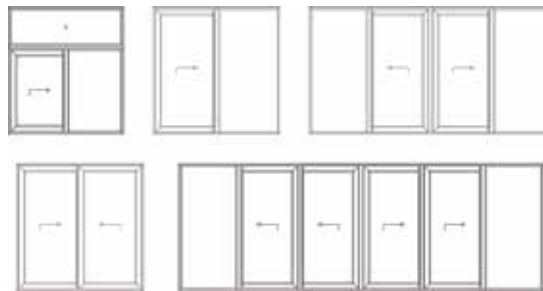
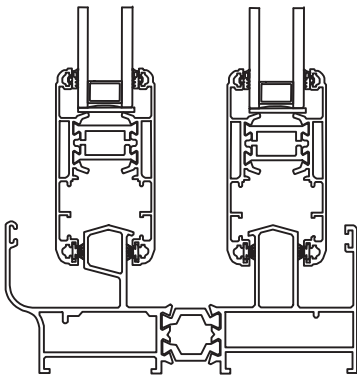

Behin Nama



BFL137

سیستم لیفت اسلاید
Lift & Slide Doors System



Frame depth	137 mm
Sash depth	63 mm
Infill depth	6-36 mm
Polyamide Sticks	14.8 mm

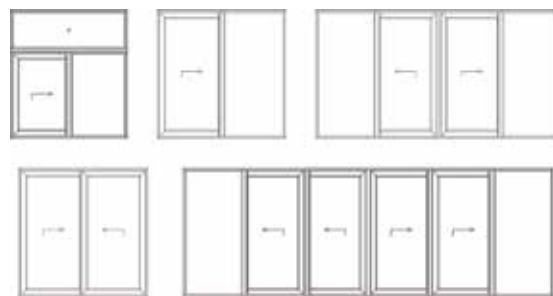
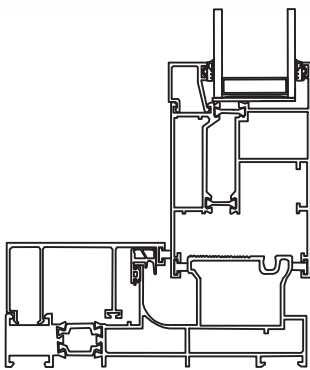

Behin Nama



BFL143

سیستم لیفت اسلاید

Lift & Slide Doors System



Frame depth	143 mm
Sash depth	63 mm
Infill depth	6-36 mm
Polyamide Sticks	14.8 mm

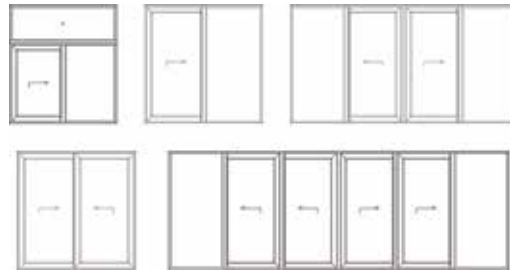
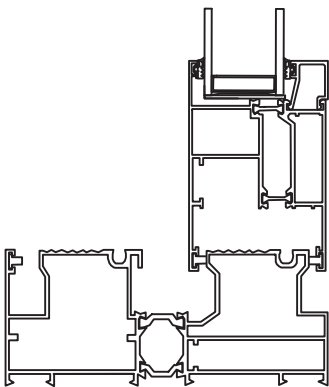

Behin Nama



سیستم‌های نما مدرن



نمای شیشه‌ای

Curtain walls

Our unique curtain walling systems or frameless systems offer the flexibility and advanced functionality demanded by modern buildings. Combining strong but lightweight aluminium profiles with glazed sections, our systems can be faceted, double skinned, curved or angled to create the desired finish, whilst offering maximum light transmission into the building with minimum profile sightlines.

All profiles are thermally broken to ensure maximum performance and all our systems include a wide range of features to provide complete design flexibility.



BFC50

نمای شیشه‌ای

Behin Nama

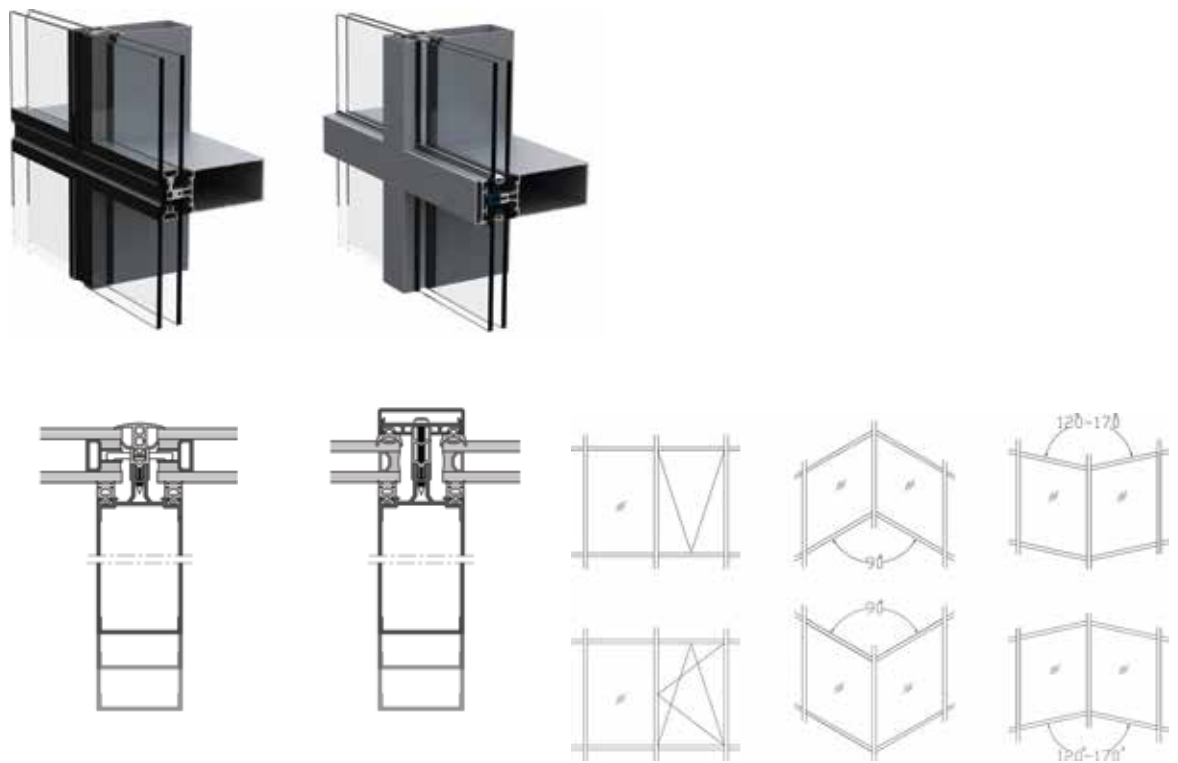



سیستم‌های سرامیک

Ceramic Facade

This proven engineered material is available in a wide choice of styles and colourways, including contemporary ranges of veined and grained variations that replicate the natural beauty of quarried stone in its original state, but without its inherent flaws and weaknesses. Ceramic Granite is manufactured entirely from naturally occurring constituents - refined clays, quartz, feldspars and metal oxides. Panels are dry pressed at extremely high pressures, typically over 12,000 tonnes and then fired at 1260°C until irreversibly fused. No bonding agents are used in the process.



سیستم سرامیک خشک

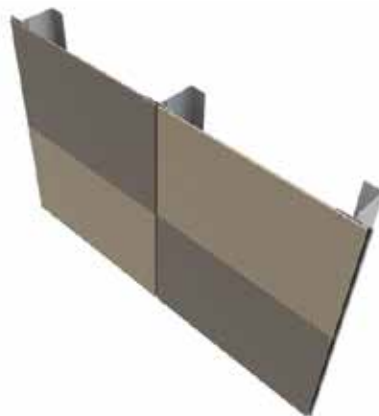
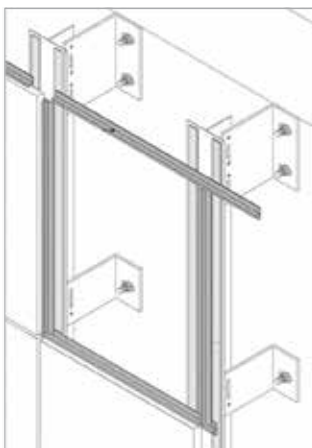

Behin Nama



سیستم سمنت برد

Cement board

Cement backer board is an inexpensive, convenient building material that makes tiling, flooring, and countertop projects go faster and look better in the end. Most importantly, cement backer board contributes to a longer-lasting, more durable tile installation, with no chance of backing board rot and a reduced chance of rot with the underlying wall studs or floor joists.



سیستم سمنت برد

Behin Nama



- سیستم**
 - 1. سیمان پورتلند 425
 - 2. شن درشت 2.5 میلی
 - 3. شن ریز 0.75 میلی
 - 4. ماسه 0.425 میلی
 - 5. فیبر پلی پروپیلن
 - 6. پلیمر
- رنگ**
 - 1. سفید
 - 2. خاکستری
 - 3. سبز
 - 4. آبی
 - 5. قرمز
 - 6. نارنجی
 - 7. زرد
 - 8. مشکی
 - 9. سفید
 - 10. خاکستری
- ابعاد**
 - 1. 2400x1200x30
 - 2. 2400x1200x40
 - 3. 2400x1200x50
 - 4. 2400x1200x60
 - 5. 2400x1200x70
 - 6. 2400x1200x80
 - 7. 2400x1200x90
 - 8. 2400x1200x100
 - 9. 2400x1200x110
 - 10. 2400x1200x120

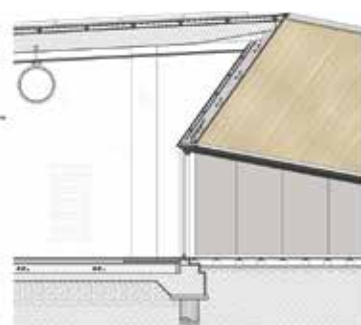



سیستم HPL

HPL

HPL (high pressure laminate) is a flat panel made of wood based layers impregnated with resin, that are consolidated under heat and high pressure. There is a wide range of colours, finishes and patterns available. Sheets can be cut to suit a project's particular aesthetic requirements and colours interchanged allowing architects to create really interesting and unique building façades.



سیستم HPL

Behin Nama

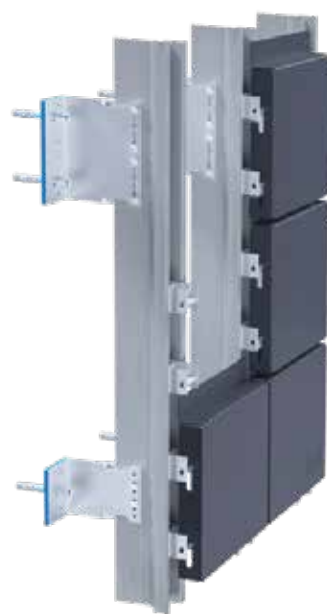



سیستم کامپوزیت

Behin Nama





پانچ ورق آلومینیوم، استیل و آهن

Behin Nama





سیستم‌های سقف شیشه‌ای



سیستم سقف شیشه‌ای

Skylight

Skylights can provide the interior of your home with the warmth and brightness of natural daylight. They enliven a house dramatically while cutting down the need for artificial light. They brighten up dark corners and let in lots of warmth. They can also provide much needed ventilation. For maximum versatility these skylites are designed to fit both pitched and flat roofs.

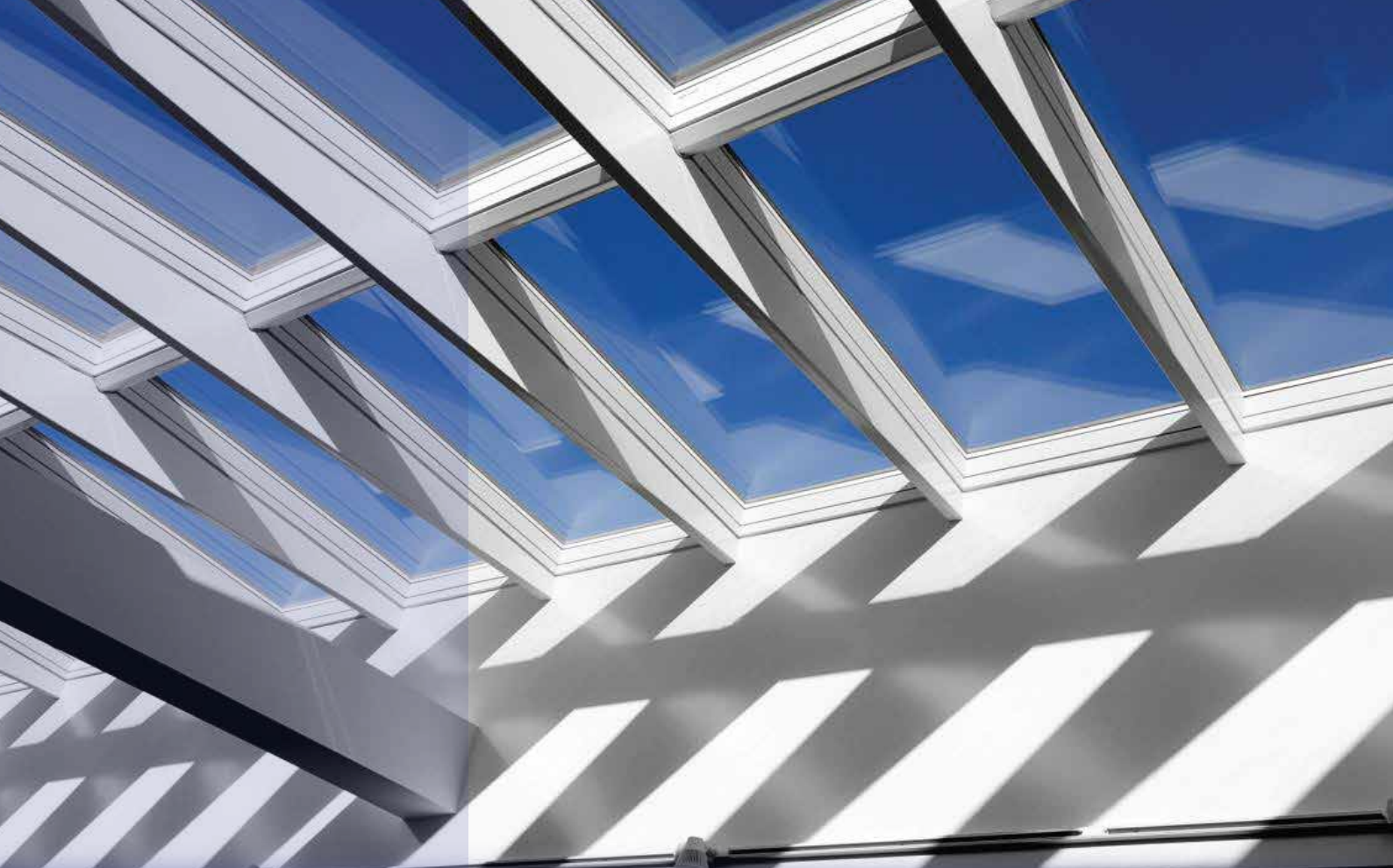

BFS50

سیستم‌های سقف شیشه‌ای

Behin Nama

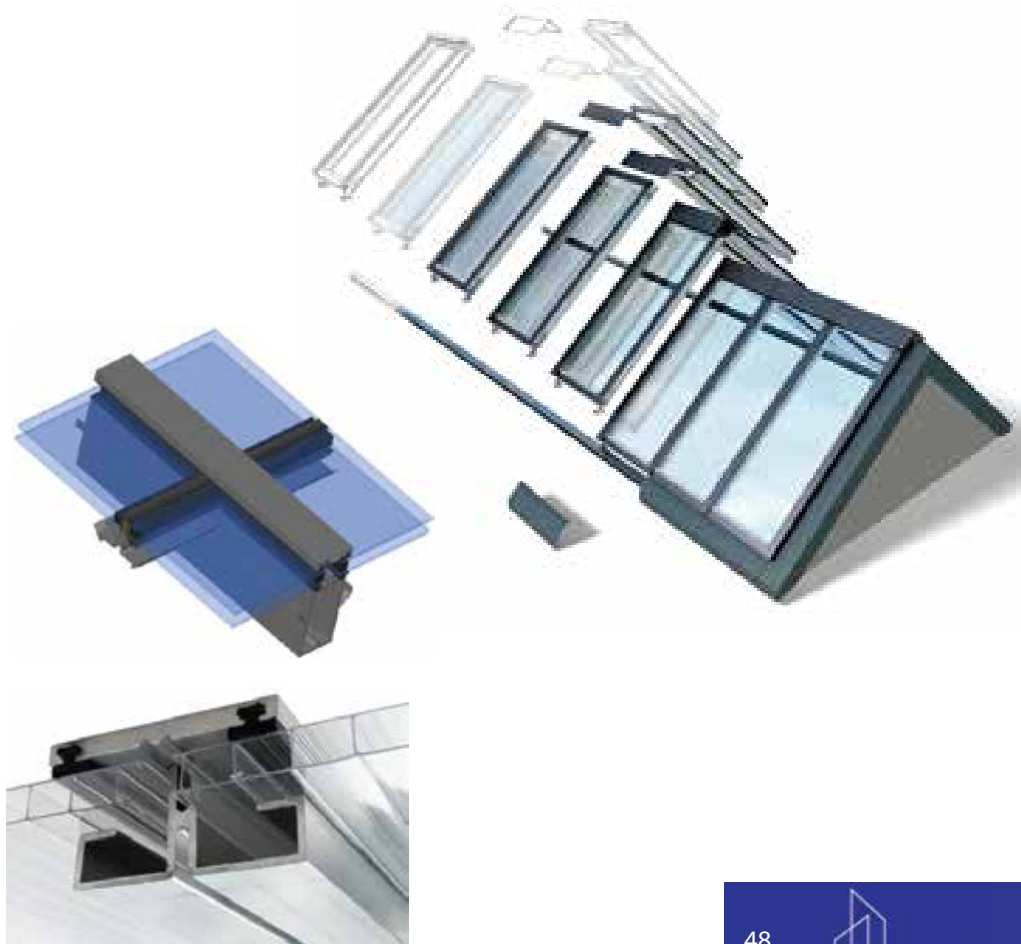



سیستم‌های نرده شیشه‌ای



سیستم‌های زرده شیشه‌ای

handrail

handrail provides handrails and supports for steps and stairways. They are also used to create safety barriers around balconies and between floor levels. Countless balustrades and handrails have been installed around the world. Every conceivable type of construction has been undertaken. Private homes, offices, shopping malls, sports stadiums and airports are all represented.



سیستم نرده

Behin Nama

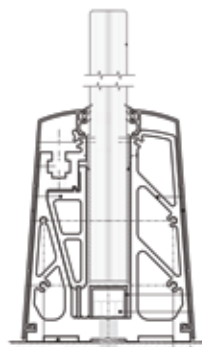



قطعات نصب



اتصالات تخصصی

Fixing Systems

Behin nama designs and manufactures facade brackets for the installation of curtain wall panels on to the structure. facade support brackets are used to fix longitudinal and transverse curtain wall systems. The brackets transfer the acting loads in to the structure. These brackets can be designed to adapt to any type of application with accordance to the design criteria.



Behin Nama

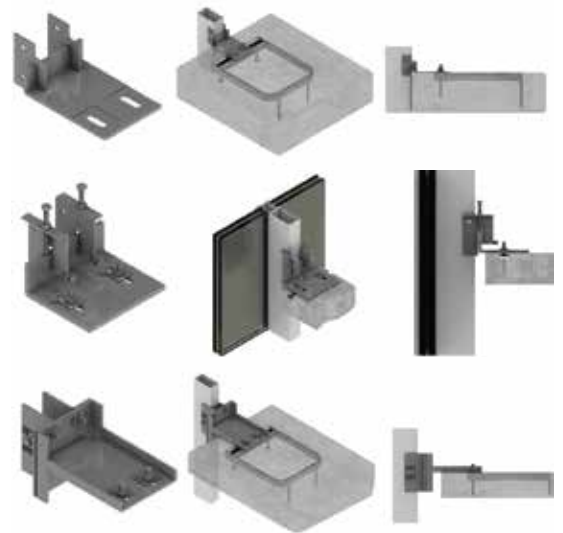
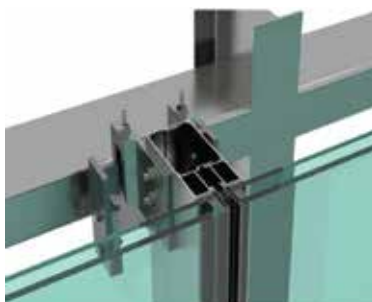



کارخانه
Factory

کارخانه

کارخانه تولیدی شرکت بهین نما در شهرک صنعتی کردکوی ، شهر گرگان به مساحت حدود ۷۵۰۰ متر مربع با در اختیار داشتن برترین ماشین آلات روز جهان و بهره مندی از دانش فنی و تجربه ی مدیران ، تکنسین ها و کارگران مجرب فعالیت و در حال توسعه است .

این مجموعه تولیدی که با تجهیز و راه اندازی خط تولید خود با ماشین آلات الوماتک آلمان و شرکت آرکو از کشور ایتالیا که یکی از برترین شرکت های خوش نام تولید تجهیزات و ماشین آلات صنعت درب و پنجره دوجداره در جهان می باشند تکمیل و مورد استفاده قرار می گیرد.

مجموعه فرآیندهای تامین ، مونتاژ و نگهداشت مواد اولیه و محصول در واحد تولید مطابق روشنامه های مشخص و مطابق استانداردهای ایزو جهت حفظ کیفیت محصول و رعایت اصول تولید برنامه ریزی و به روز رسانی می شود. تکنسین های تولید، کارمندان بخش اداری و انبارها بر اساس تجربه و آموزش های مداوم تلاش دارند تا با رعایت اصول استاندارد ایزو ۹۰۰۱ توان تولید و ساخت را به نحوی مطلوب افزایش دهند.

تامین مواد اولیه در مجموعه در دو بخش استفاده از پروفیل های اختصاصی و یا پروفیل های سفارشی آلومینیوم ایرانی و خارجی بر اساس سفارش گذاری کارفرمایان و محاسبات انجام شده با نرم افزار برای پروژه ها انجام می گردد ، عملیات تامین مواد و مصالح ساخت توسط واحد تامین و پشتیبانی در محل کارخانه مستقر و انجام می شود.

پراق آلات مصرفی پروژه ها براساس سفارش گذاری و هماهنگی های بخش فروش و بازرگانی با کارفرمایان در بخش تامین مواد اولیه انجام و برای ساخت از انبار تحویل بخش تولید می گردد، برای تامین پراق آلات مجموعه مطابق قرارداد همکاری بلند مدت و دو سوی از دانش فنی و محصولات اروپایی استفاده می نماید.

قالب های تولید پروفیل آلومینیوم اختصاصی مطابق استاندارد ملی ایران و مطابق هماهنگی با شرکت های تولید پراق آلات اروپایی طراحی و در چرخه تولید قرار گرفته است .

رایند ساخت محصول بر اساس اطلاعات و محاسبات دقیق است که توسط نرم افزارهای تخصصی انجام و برای تولید به کارخانه ارسال می گردد.

ظرفیت تولید ماهیانه کارخانه حدود ۱۸ هزار متر مربع و سالیانه ۱۴۵۰ تن محصول نهایی می باشد.



Factory

Production factory with an area of about 7500 square meters with German Elumatec machines and Arco Company of Italy produces aluminum products based on the principles of standard and preservation of precise processes.

Employing experienced and specialized technicians, quality raw materials and European fittings are the features of this collection.

المصنع

تمتلك الشركة مصنعاً يبلغ مساحته حوالي (7500) متراً مربعاً ومجهز بأحدث الأجهزة من نوع (الوماتك) الألمانية وشركة (أركو) الإيطالية المختصة لإنتاج المنتجات الألمنيومية وفق المعايير الموحدة وتطبيق جميع مراحل العمل بشكل دقيق ومنتظم.

تمتاز شركتنا بحضور كادر تقني مختص و متمرس فيها، واستعمالنا لأفضل المواد الأولية عالية الجودة والتوصيلات الأوروبية الصنع.

AF 222 END MILLING MACHINE



Machining transoms and door profiles made of aluminium or plastic

AS 170 SPINDLE COPY ROUTER



Manual feed of the routing unit

SA 142 AUTOMATIC SAW



Suitable for high-volume cutting of aluminium profiles for window manufacturing and industrial applications

DG 104



The optimal double mitre saw for series production as well as for special applications



For pressing profiles with large dimensions with the highest quality requirements

KF 178 SPINDLE COPY ROUTER



The ideal machine for windows and door manufacturing

CURVADORA



The profile and pipe bending machine is made of welded and machined sheet steel, making it very tough and stable.

ARCO MC3X3



The profile and pipe bending machine is made of welded and machined sheet steel, making it very tough and stable.



Behin Nama
Windows, Doors and Facades

شرکت بهین نما

تامین، تولید درب، پنجره و نمای مدرن



<http://behinfacade.com>



info@behinfacade.com